

消防水利標識(支柱用)



AEZ8
E-1



AEZ9
E-2



AEZ10
E-5

- ・消防水利は、消防法施行規則第34条の2、別表1-の4に適合する標識です。
- ・消火栓・防火水そうは消防法第442号通達に適合する標識です。
- ▶ ご注意
- ・消火栓・防火水そうは、都・市・町・村で定めています。各定めに適合する標識をお選びください。

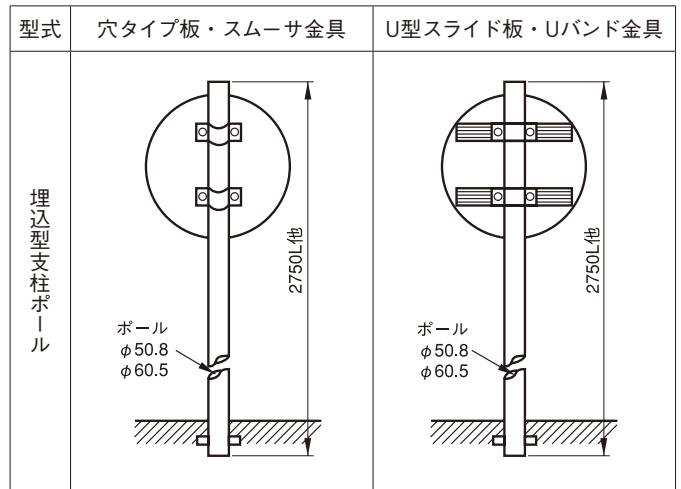

商品番号	商品名	価格(税別)	材質	仕上げ	サイズ	支柱の止め方法	入数	重量	単位
214-100	消防水利標識 全反AEZ-8	1台 24,000	アルミ	全面反射	φ600	U型仕様	1	1kg	台
214-101	〃 全反AEZ-9	〃 24,000	〃	〃	φ600	〃	1	1kg	〃
214-102	〃 全反AEZ-10	〃 26,000	〃	〃	φ600	〃	1	1kg	〃
214-103	〃 E-1	〃 6,500	電気亜鉛メッキ銅板	メラミン焼付	φ575	スムーサー仕様	1	1.8kg	〃
214-104	〃 E-2	〃 6,500	〃	〃	φ575	〃	1	1.8kg	〃
214-105	〃 E-5	〃 7,000	〃	〃	φ600	〃	1	1.8kg	〃
214-110	支柱ポール メラミン 白	1本 10,000	スチール	〃	1.2×φ50.8×2750	埋込型 白色	1	4kg	本
214-111	〃 〃 赤	〃 10,500	〃	〃	1.2×φ50.8×2750	埋込型 赤色	1	4kg	〃
214-112	〃 粉体 2.7	〃 ・13,200	〃	粉体コーティング	1.6×φ50.8×2750	〃 白色	1	4kg	〃
214-113	〃 〃 3.0	〃 ・14,600	〃	〃	2.3×φ60.5×3000	〃 〃	1	9kg	〃
214-114	〃 〃 3.3	〃 ・15,100	〃	〃	2.3×φ60.5×3300	〃 〃	1	11kg	〃
214-115	〃 〃 3.5	〃 ・15,700	〃	〃	2.3×φ60.5×3500	〃 〃	1	12kg	〃
214-116	〃 合金 U 2.7	〃 ・15,000	アルミ	アルマイトシルバー	2.0×φ50.8×2750	〃 シルバー	1	2.2kg	〃
214-117	〃 〃 U 3.0	〃 20,000	〃	〃	2.3×φ60.5×3000	〃 〃	1	2.6kg	〃
214-120	U型金具 φ50.8用	1組 2,850	〃	〃	—	—	1	200g	組
214-121	〃 φ60.5用	〃 2,950	〃	〃	—	—	1	220g	〃
214-124	スムーサー金具 φ50.8用	〃 2,100	スチール	焼付塗装	—	—	1	240g	〃
214-125	〃 φ60.5用	〃 2,600	〃	〃	—	—	1	290g	〃

消防水利標識(掲出用)



8W



9W



10W

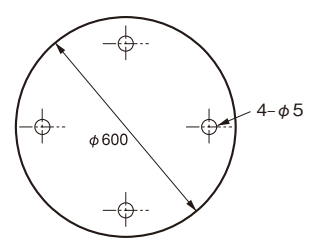

4 ッ穴

- ・消防水利は、消防法施行規則第34条の2、別表1-の4に適合する標識です。
- ・消火栓・防火水そうは消防法第442号通達に適合する標識です。

- ▶ ご注意
- ・壁に直接ボルト止め、金アミには針金等で固定します。
- ・取付用部品は別途です。
- ・消火栓・防火水そうは、都・市・町・村で定めています。各定めに適合する標識をお選びください。

商品番号	商品名	1台価格(税別)	材質	仕上げ	サイズ	穴数	入数	重量	単位
214-134	消防水利標識 AEZ-8W4	・25,500	アルミ	全面反射	φ600	4 ッ穴	1	1kg	台
214-127	〃 AEZ-9W4	・25,500	〃	〃	φ600	〃	1	1kg	〃
214-129	〃 AEZ-10W4	・26,500	〃	〃	φ600	〃	1	1kg	〃